

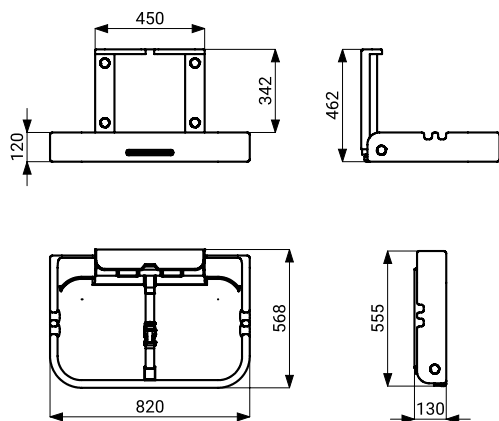

Właściwości

- plastikowy, poziomy przewijak montowany na ścianie
- pasy bezpieczeństwa
- specjalne tworzywo ABS zapobiegające rozprzestrzenianiu się zapachów i bakterii
- kolor: szary

Rozmiary



Dane techniczne

Rozmiary	820 x 555 x 130 mm
Waga	11 kg
Nośność	20 kg

Specyfikacja dostawy

SLZN 54A - nr. wyr. 95541

plastikowy przewijak, zestaw montażowy